

ABRI

MANUEL D'ASSEMBLAGE

(SÉRIE W20H12P)

Modèle n° 203012P/ L6,1 mxL9,15 mxH3,66 m

Modèle n° 204212P/L6,1 mxL12,81 mxH3,66 m



SPÉCIFICATION

L 20' x L 30' x H 12'/L 20' x L 42' x H 12'

Largeur : 6,1 m Longueur : 9,15 m/12,81 m Hauteur : 3,66 m

Dimensions de la porte : L 4,3 m x H 3,2 m (L 14' x H 10')

IMPORTANT ----- LISEZ D'ABORD LE MANUEL

Une préparation, un montage et un entretien inappropriés du site peuvent annuler la garantie et entraîner des erreurs inutiles et coûteuses. Pour toute question, contactez votre revendeur local.

Pour un assemblage facile, nous avons identifié chaque composant avec le code pièce indiqué dans la liste des pièces. Veuillez vous référer aux codes pièces et au schéma pour un assemblage sans problème.

Il est nécessaire de tendre suffisamment la toile de toit pour éviter les « hamacs » sur le toit et de la retendre une ou deux fois après quelques mois d'utilisation. C'est important lors des montages par temps froid (automne et hiver), car la toile est alors rigide et, avec le soleil et les beaux jours, elle se détendra à nouveau et devra être retendue avant l'hiver suivant.

Il est de la responsabilité du propriétaire d'enlever la neige immédiatement si elle ne glisse pas d'elle-même.

LISEZ TOUTES LES INSTRUCTIONS AVANT L'ASSEMBLAGE

1. Maintenez la zone de travail propre. Un espace encombré favorise les blessures. Évitez d'installer votre machine près de congères ou sur des surfaces glissantes. endroits, par vents forts ou dans un endroit humide.
2. Tenir les enfants à l'écart. Tous les enfants doivent être tenus à l'écart de la zone de travail.
3. Ne vous penchez pas trop. Gardez toujours une bonne posture et un bon équilibre.
4. Ne pas assembler sous l'influence de l'alcool ou de drogues. Lire les avertissements sur les ordonnances. pour déterminer si votre jugement ou vos réflexes sont altérés par la prise de drogues. En cas de doute, ne vous rassemblez pas.
5. Soyez attentif aux vents forts ; fixez les bases dans du béton si ces conditions sont susceptibles de se produire. Retirez la couverture en cas d'ouragan.
6. Soyez prudent avec les sources d'électricité et de chaleur. Ne placez pas de sources de chaleur à proximité de la bâche. exposer à une flamme nue.
7. Soyez vigilant lors du montage et de l'utilisation. Veillez à ne pas vous pincer les doigts avec les clips et les tubes lors du montage. Assurez-vous d'une ventilation adéquate pour les gaz d'échappement et autres fumées dangereuses.

Liste des pièces

| Code de pièce | Description | 203012P | 204212P |
|---------------|---|-----------|-----------|
| | | Qté | Qté |
| 1 | Tube courbé pour toit | 6 | 8 |
| 2 | Tube courbé au milieu | 12 | 16 |
| 3 | Tube coudé inférieur | 12 | 16 |
| 4 | Pannes de toit et de mur latéral | 25 | 35 |
| 5 | Tube de tension inférieur | 2 groupes | 2 groupes |
| 6 | Tube de contreventement diagonal | 4 | 4 |
| 6A | Tube de support de toit | 6 | 8 |
| 7 | Plaque de base pour les coins | 4 | 4 |
| 8 | Plaque de base pour paroi latérale intérieure | 8 | 12 |
| 8A | Rochet | 12 | 16 |
| 9 | Clip pour le numéro 6 | 8 | 8 |
| 10 | Piquet de piquet | 36 | 48 |
| 11 | Couverture de toit | 1 | 1 |
| 12 | Couverture avant et arrière | 1 chacun | 1 chacun |
| 13 | Boulons M8*60mm | 72 | 72 |
| 14 | Boulons M10*100mm | 30 | 30 |
| 15 | Boulons M10x20mm | 12 | 16 |
| 16 | Corde à tricoter pour couverture | 1 paquet | 1 paquet |
| 17 | Bande de tension pour le n° 8A | 12 | 16 |
| 18 | Bouchon en plastique | 4 | 4 |
| 19 | Bille de tension pour couvercle d'extrémité | 62 | 62 |

ÉQUIPEMENT ET OUTILS D'INSTALLATION

1. Mètre ruban 2.

Ficelle pour l'alignement

3. Escabeau

4. Soudeur

5. Masse

6. Clé

7. Ciseaux

PROCESSUS D'INSTALLATION

A—INSTALLATION DE BASE

Veillez vous référer au schéma (Figure 1) pour placer les plaques de base.

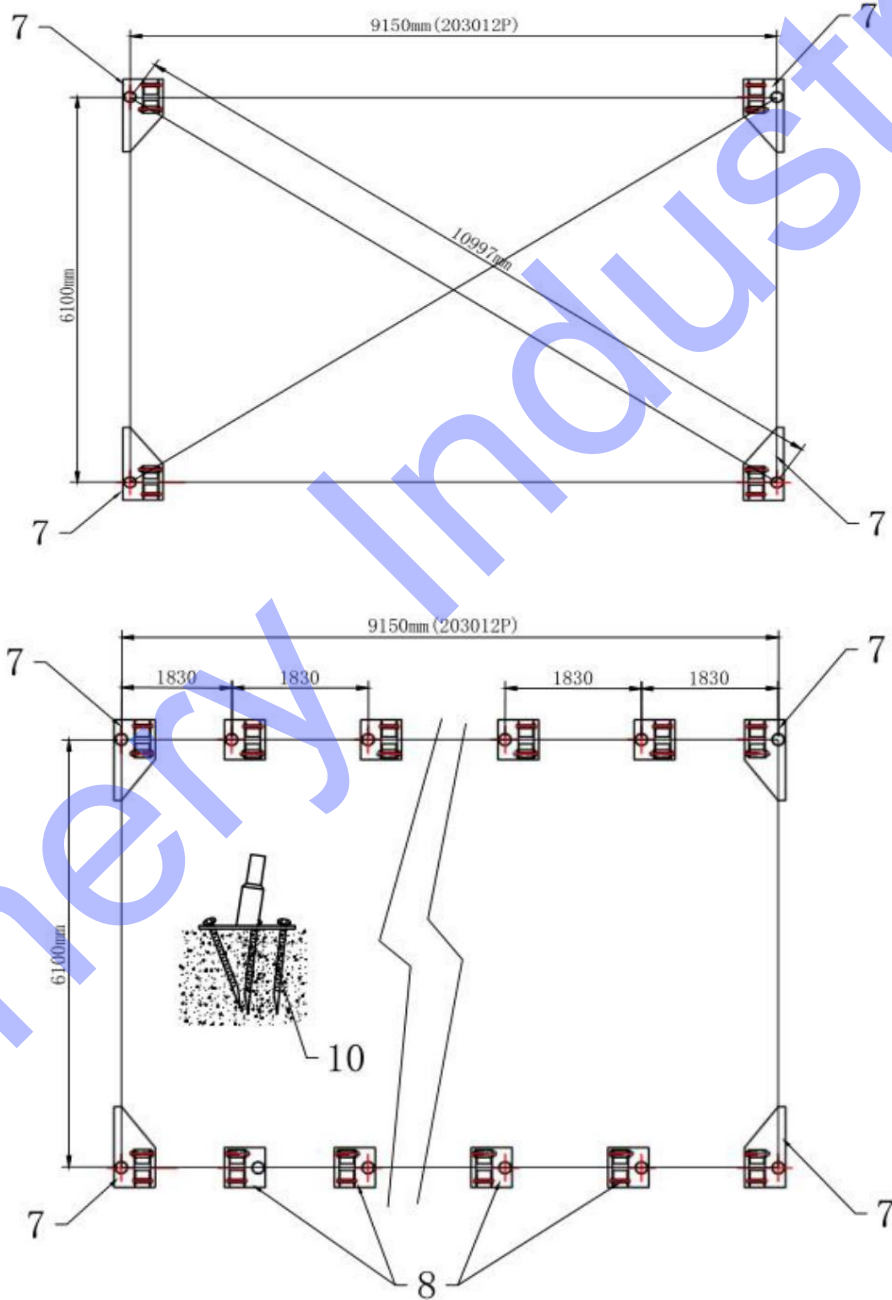

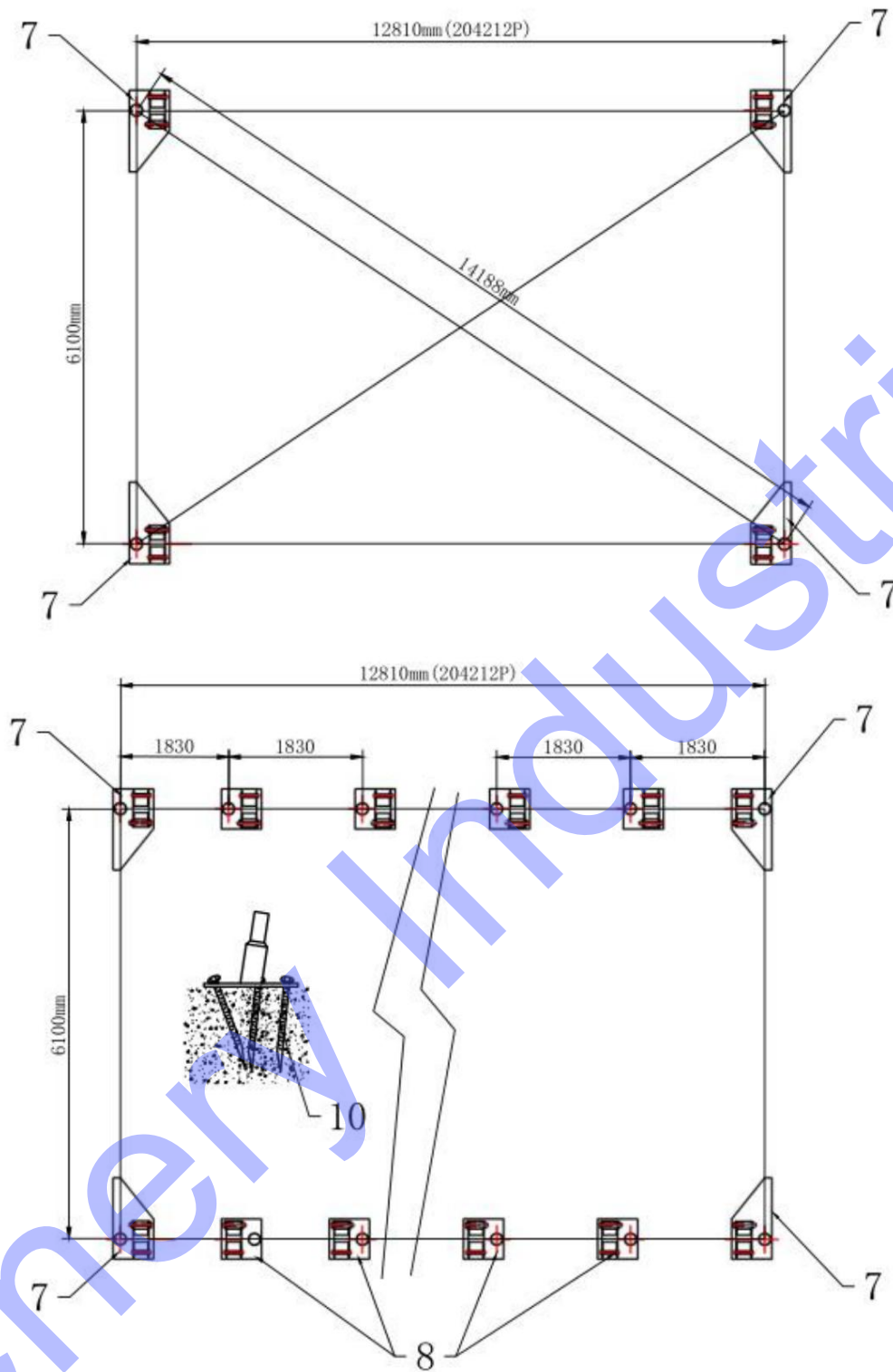

Figure 1

La mesure s'effectue du centre à centre des tubes. Reportez-vous au schéma ci-dessus et confirmez l'emplacement des plaques de base. ASSUREZ-VOUS QUE LES FONDATIONS SONT D'ÉQUERRE.

Il y a trois trous sur les plaques de base pour les coins (n° 7) et la plaque de base pour la paroi latérale intérieure (n° 8), pour le piquet

Cheville (n° 10). AINSI, TOUTES LES PLAQUES DE BASE SONT FIXÉES.

Placement de base

Comme le montre la figure 1, chaque plaque de base est équipée de trois piquets (n° 10).

Remarque : les piquets s'appliquent aux conditions normales, ne conviennent pas aux sols rocheux, aux sols gelés et aux sols en béton.

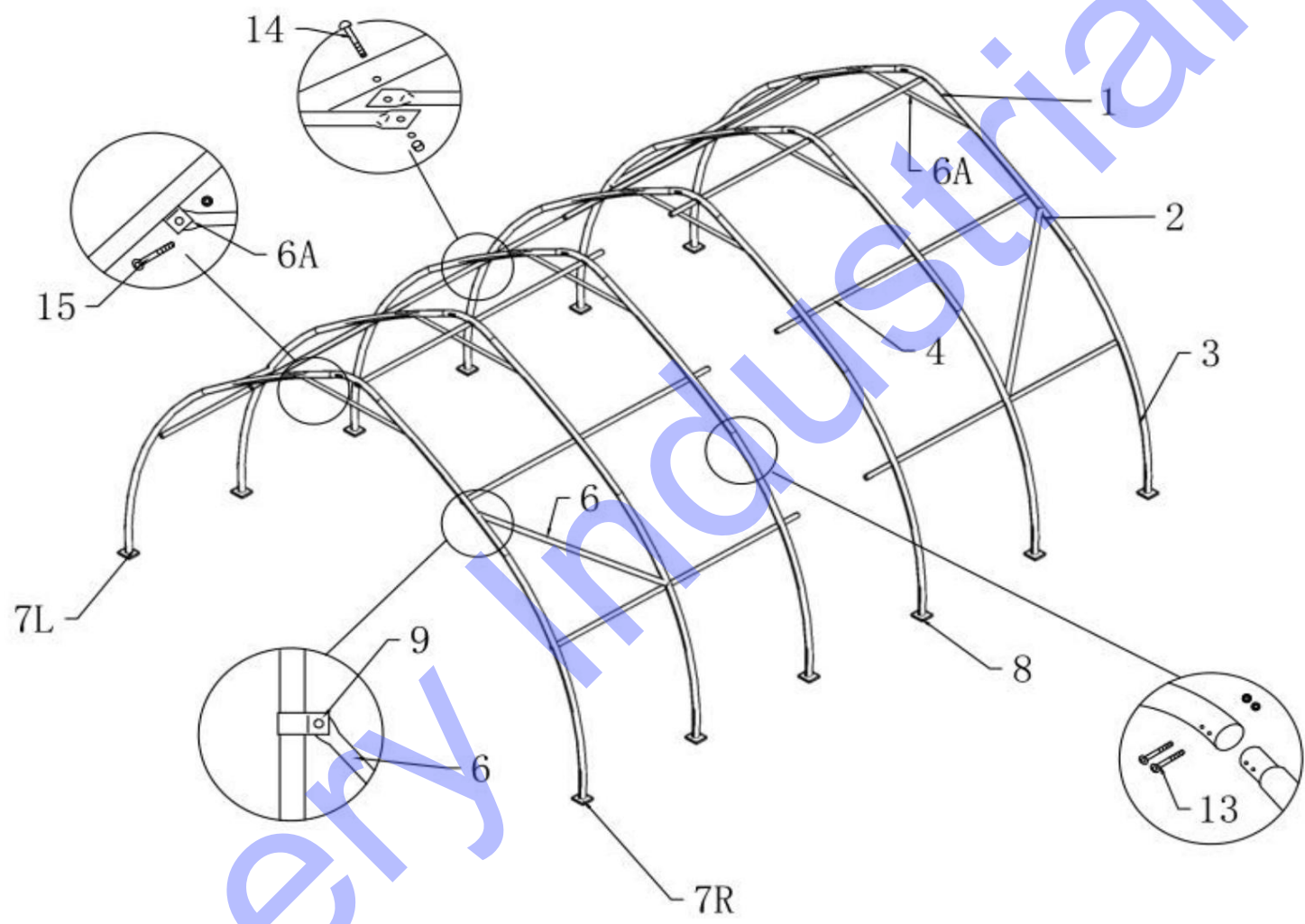

(L 20' x H 12' x L 30'/42') CROQUIS DU CADRE

Figure 2

B—INSTALLATION DU CADRE

1. Comme illustré à la figure 3, trouvez un tube coudé de toit (n° 1), deux tubes coudés centraux (n° 2) et un tube coudé inférieur (n° 3) et assemblez chaque arceau avec un boulon M8x60 (n° 13).
N'installez PAS la vis sur le dessus de la ferme, là où la toile reposera.

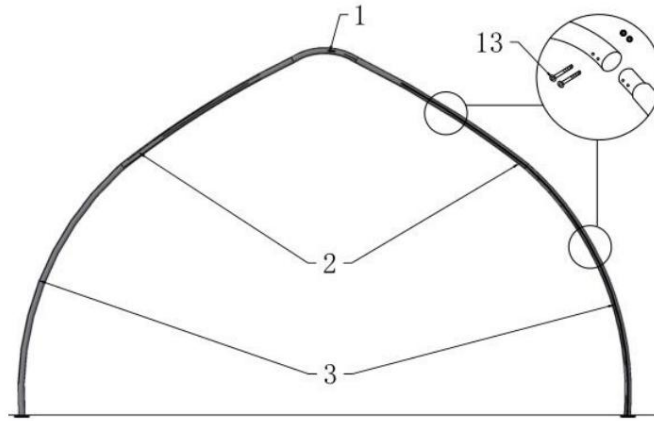

Figure 3

2. Comme indiqué sur la figure 4, fixez le tube de support de toit (n° 6A) à l'aide du boulon M10x20 mm (n° 15).

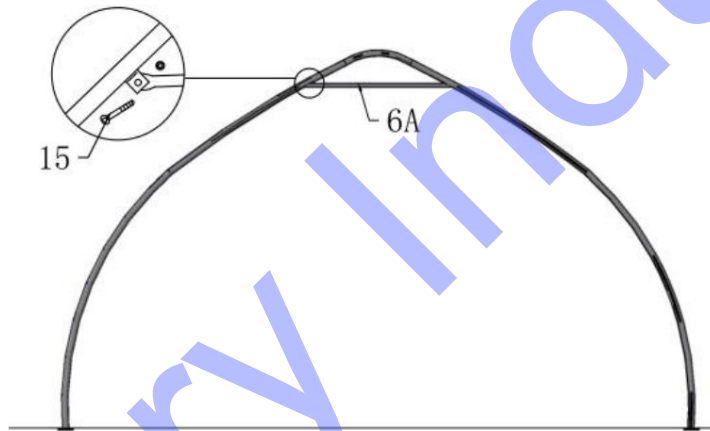

Figure 4

3. Soulevez une arche assemblée sur une plaque de base et forcez l'autre extrémité de l'arche sur la plaque de base opposée.

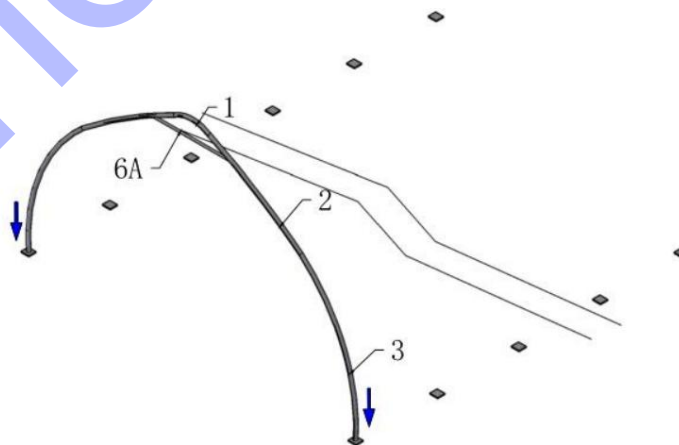

Figure 5

IMPORTANT : L'ARC SERA PLUS LARGE QUE LES PLAQUES DE BASE

4. Une fois les deux premiers arcs installés dans les plaques de base, utilisez la panne de toiture et de mur latéral (n° 4) pour les assembler à l'aide de la vis M10x100 (n° 14). Installez ensuite le troisième arc dans la plaque et assemblez la panne. Fixez ensuite les autres arcs et les autres groupes de pannes. Installez ensuite les panneaux avant et arrière. Trouvez les composants nécessaires et assemblez-les.

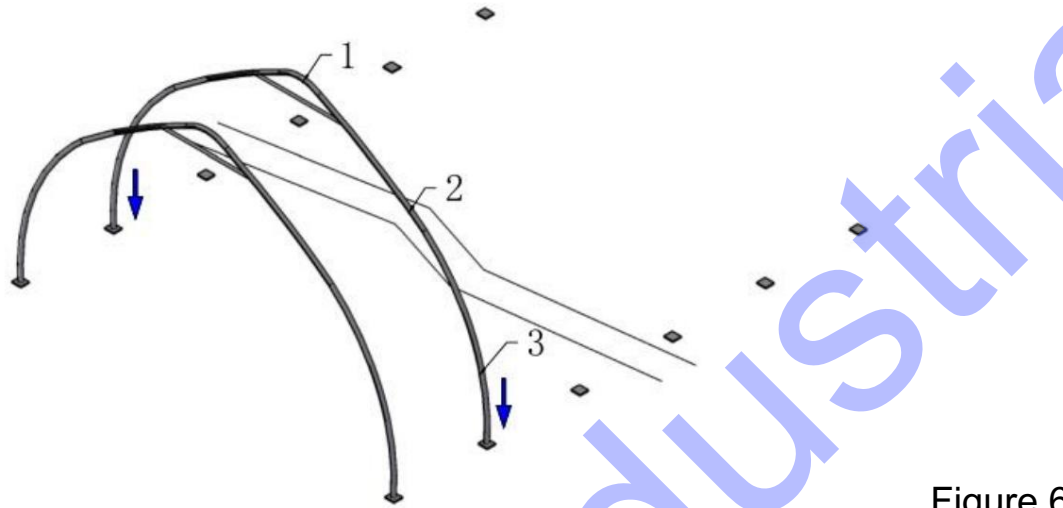

Figure 6

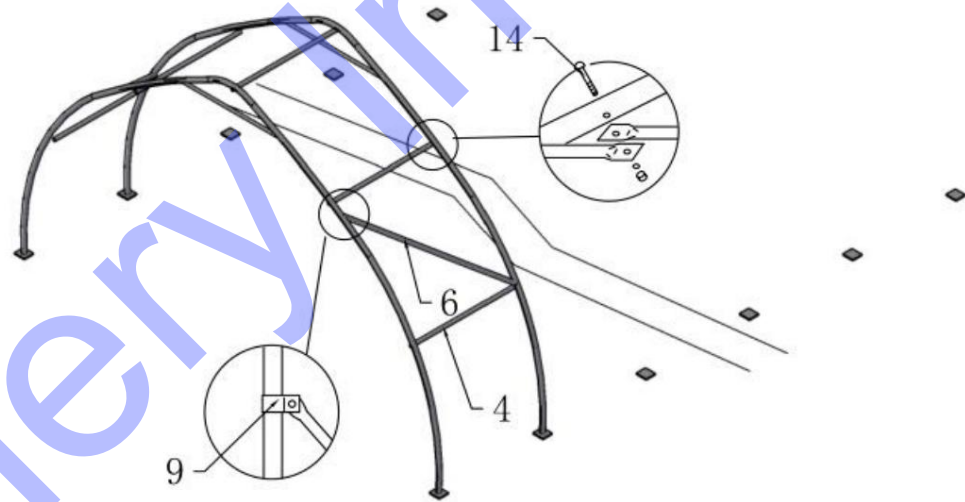

Figure 7

2. Connectez la traverse de support pour la couverture de toit et le tube de contreventement diagonal (n° 6) et clip (n° 9) pour le cadre comme illustré sur la figure 7.

C—INSTRUCTIONS SUR LA COUVERTURE AVANT ET ARRIÈRE

1. Installez le cadre de la porte avant et arrière comme illustré à la figure 8.

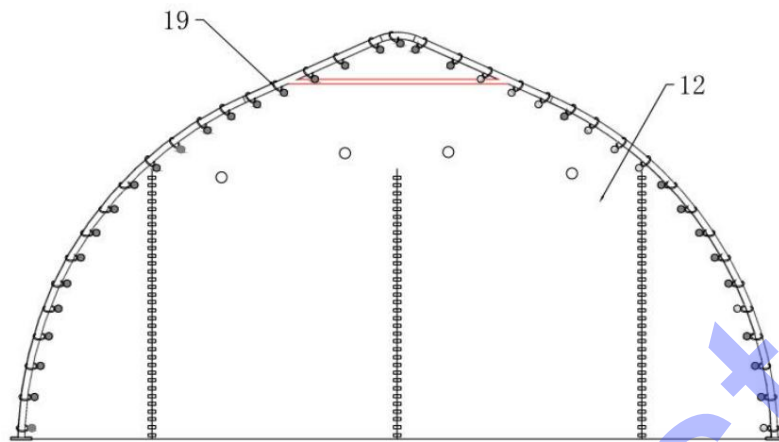

Figure 8

2. Utilisez la boule de tension pour le couvercle d'extrémité (n° 19) sur le couvercle avant et arrière (n° 12) pour lacer
Les œillets situés aux extrémités sont fixés uniformément aux tubes de tension. Les caches d'extrémité sont fixés au cadre (toit, tubes courbés central et inférieur) à l'aide d'une pelote de tension.
Ils sont également fixés au cadre d'extrémité (tube de porte et rail latéral) en tricotant une boule de tension pour le couvercle d'extrémité.
3. Méthode de fixation des couvertures avant et arrière

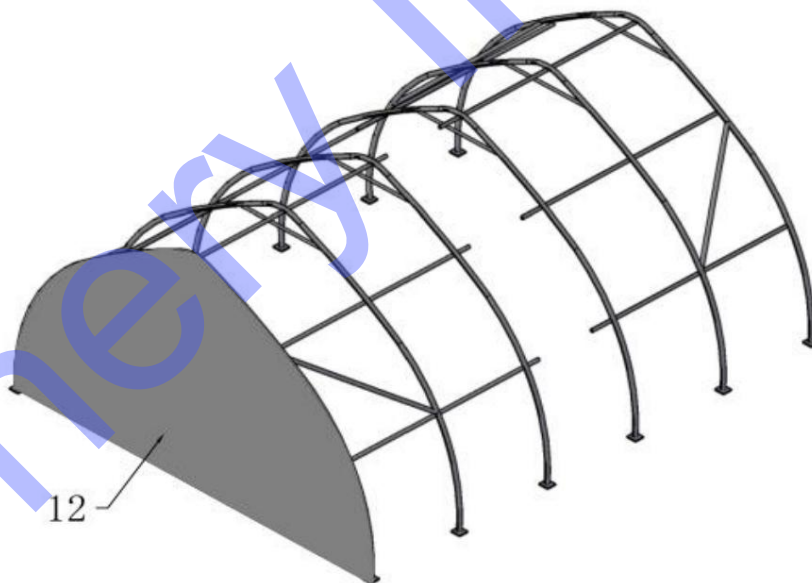

Figure 9

Insérez le tube de tension inférieur (n° 5) dans le bas du couvercle avant et arrière (n° 12).

Placez la corde en nylon pour la fixer sur la plaque de base pour les coins (n° 7).

4. Rangez les capots avant et arrière. Fixez la bande à l'intérieur de l'extrémité de la couverture de toit, pliez-la bien sur le cadre et attachez l'extrémité de la bande à la

Clips sur la plaque de base pour les quatre coins.

D—INSTRUCTION DE LA COUVERTURE DU TOIT

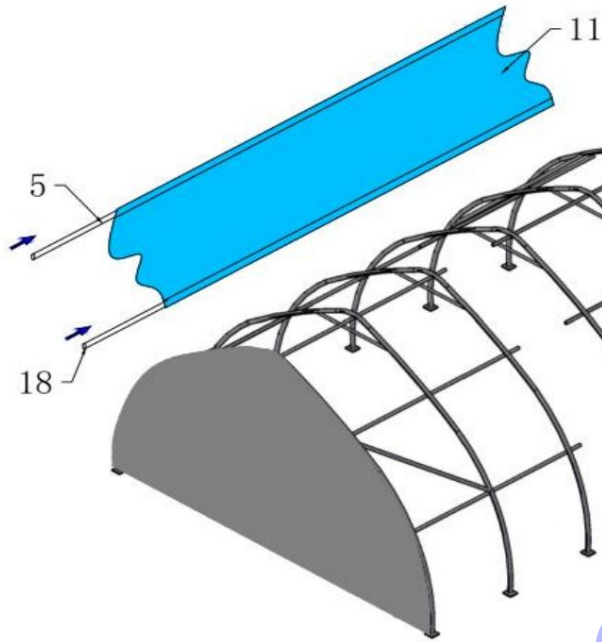

Figure 10

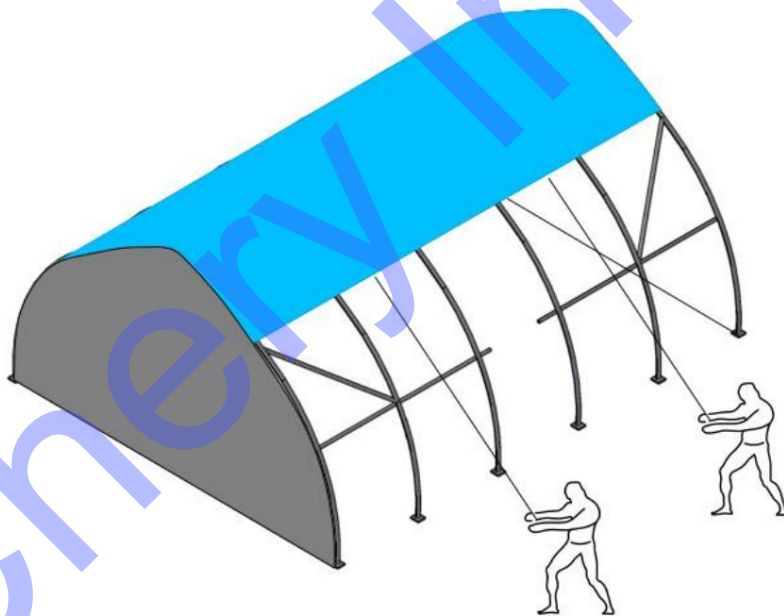

Figure 11

REMARQUE : N'installez pas la couverture sur la charpente de votre bâtiment par vent fort. Une légère brise est idéale pour l'installation. Pour profiter de la brise, remontez la couverture sur les arches, en laissant la brise souffler sur la couverture comme une voile d'air.

1. Assemblez le tube de tension pour la couverture de toit (n° 11) avant d'installer la couverture.
2. Déroulez la couverture de toit sur un tapis de sol. Alignez la couverture uniformément à chaque extrémité le cadre.

Remarque : veillez à ne pas tirer sur l'extrémité de la couverture du toit

3. Enfilez le cache sur le cadre de manière uniforme, délicate et lente. Ne serrez pas. Ajustez le cache de manière à ce qu'il soit d'équerre et centré uniformément sur le cadre.

Placez le tube de tension inférieur et insérez-le dans la poche inférieure de la couverture de toit.

Remarque : les rabats d'extrémité doivent dépasser uniformément aux deux extrémités.

4. Avec les rabats d'extrémité rabattus et hors du chemin, utilisez la bande en nylon fournie

(Pièce n° 17) pour fixer la couverture de toit aux arches d'extrémité. Le nylon doit être coupé selon vos besoins. Fixez la bande de nylon sur le bord inférieur.

Poussez le cliquet d'arrimage d'avant en arrière, puis serrez le toit. L'INSTALLATION EST MAINTENANT TERMINÉE.

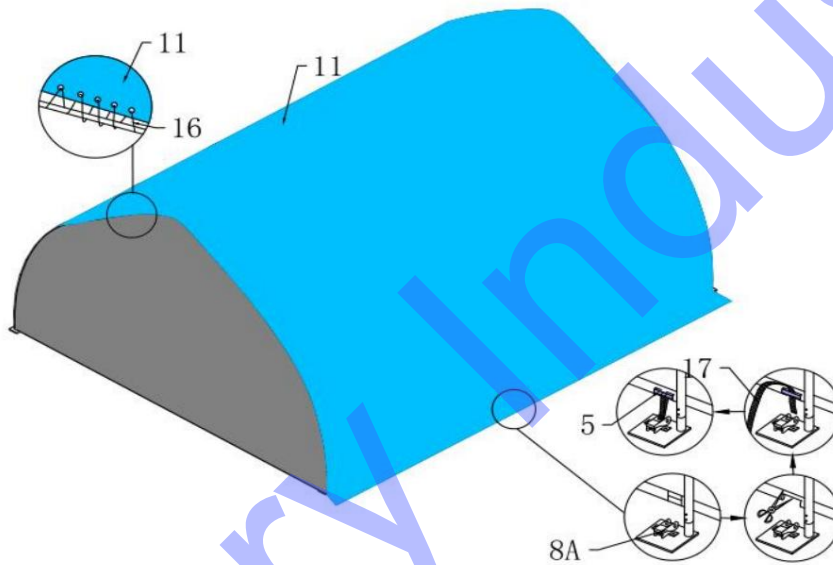

Figure 12

L'INSTALLATION EST MAINTENANT TERMINÉE.

Veuillez consulter les images détaillées de l'installation ci-dessous :



(UN)



(B)



(C)



(D)

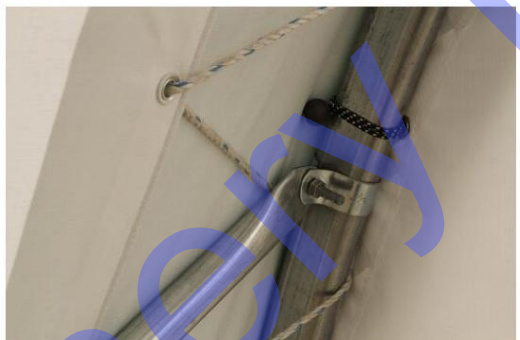

(E)



(F)

REMARQUE : NE LAISSER PAS LA COUVERTURE DE TOIT NON FIXÉE

EN AUCUNE CIRCONSTANCE jusqu'à l'assemblage final et

Le serrage est terminé. Le processus est assez simple. Mais certains

des ajustements de serrage seront nécessaires pour produire un résultat plat et tendu

Couverture de toit. Veuillez ajuster la couverture de toit tous les mois.

Veillez noter:



Veillez utiliser le ruban adhésif enroulé autour de l'espace entre le squelette en acier après l'installation.